



*Ministero dell'Economia e delle Finanze  
Dipartimento dell'Amministrazione Generale, del Personale e dei Servizi*

## **Ministero dell'Economia e delle Finanze**

**DIPARTIMENTO DELL'AMMINISTRAZIONE GENERALE DEL  
.....PERSONALE E DEI SERVIZI**

**.....8=F9N-CB979BH5@989=C9FJ=N=BFORMATIVI989@#BBCJ5N-CB9**

### **ALLEGATO A**

**Procedura operativa "CreditoNet"**

## Indice

|          |  |    |
|----------|--|----|
| <b>1</b> | <b>Premessa</b> .....  | 3  |
| <b>2</b> | <b>Introduzione</b> .....  | 4  |
| 2.1      | Fasi del processo CreditoNet.....  | 4  |
| 2.2      | Ulteriori servizi.....   | 5  |
| 2.3      | Definizioni e acronimi.....  | 6  |
| <b>3</b> | <b>Regole tecniche e protocolli per la trasmissione tramite CreditoNet</b> ..... | 7  |
| 3.1      | Architettura.....  | 7  |
| 3.2      | Sicurezza.....   | 7  |
| 3.2.1    | WS-Security.....   | 8  |
| 3.2.2    | BinarySecurityToken.....   | 8  |
| 3.2.3    | XML Encryption.....  | 8  |
| 3.3      | Livelli di Servizio.....   | 8  |
| <b>4</b> | <b>Struttura del flusso informativo</b> .....                                    | 10 |
| <b>5</b> | <b>Specifiche del contenuto informativo del flusso</b> .....                     | 16 |
| 5.1      | Struttura del File XML "RichiestaInformazioniStipendialiRequest".....            | 16 |
| 5.1.1    | Sezione Dati per l'accesso a CreditoNet.....                                     | 16 |
| 5.2      | Struttura del File XML "RichiestaInformazioniStipendialiResponse".....           | 17 |
| 5.2.1    | Sezione Dati relativi all'esito della Richiesta di informazioni.....             | 17 |
| 5.2.2    | Sezione Identificazione Istituto di credito e/o gruppo.....                      | 18 |
|          | bancario.....  | 18 |
| 5.2.3    | Sezione Dati Anagrafici.....   | 20 |
| 5.2.4    | Sezione Dati Giuridici.....  | 22 |
| 5.2.5    | Sezione Dati Economici.....  | 24 |
| 5.2.6    | Sezione Ultime Variazioni Economiche.....  | 26 |
| 5.2.7    | Sezione Certificati rilasciati.....  | 28 |
| 5.3      | Struttura del File XML "RichiestaRilascioCertificatoRequest".....                | 29 |
| 5.3.1    | Sezione Dati per richiesta del certificato a CreditoNet.....                     | 29 |
| 5.4      | Struttura del File XML "RichiestaRilascioCertificatoResponse".....               | 31 |
| 5.4.1    | Sezione Dati relativi all'esito della Richiesta di rilascio del.....             | 31 |
|          | certificato.....   | 31 |
| 5.4.2    | Sezione Dati contenente il certificato in formato PDF.....                       | 31 |
| 5.5      | Struttura del File XML "RichiestaListaPratiche".....                             | 32 |
| 5.5.1    | Sezione dati per richiesta della lista delle ritenute applicate.....             | 32 |
| 5.5.2    | Sezione dati di risposta.....  | 32 |
| 5.6      | Legenda.....   | 32 |
| 5.7      | Codici errore CreditoNet.....  | 32 |
| 5.8      | Modello Certificato.....   | 32 |

## 1 Premessa

Il presente documento è allegato e parte integrante della Convenzione stipulata tra il DAG e *"la Società"*.

Questo documento descrive la procedura e le modalità operative definite nel corso di realizzazione dell'applicazione CreditoNet.

## 2 Introduzione

CreditoNet fornisce un servizio aggiuntivo ai dipendenti pubblici serviti dal Sistema NoiPA, per ottenere l'erogazione, in tempi più rapidi e con procedure semplici, di prestiti da parte degli Istituti di Credito/Finanziarie.

Il processo generale di concessione del prestito inizia con la verifica della posizione economica del dipendente e si conclude con la registrazione della ritenuta mensile da applicare al dipendente.

Gli attori coinvolti nel processo sono:

- il dipendente pubblico, amministrato con il sistema NoiPA, che desidera usufruire di un prestito;
- il funzionario dell'Istituto di Credito/Finanziaria alla quale il dipendente si rivolge;
- il DCSII del DAG che gestisce il sistema NoiPA e fornisce le necessarie informazioni all'Istituto di Credito/Finanziaria che ha sottoscritto la convenzione;
- l'utente del Sistema NoiPA per acquisisce la notifica dall'Istituto di Credito/Finanziaria ed esegue la registrazione in NoiPA della ritenuta del prestito concesso.

### 2.1 Fasi del processo CreditoNet

L'applicazione CreditoNet è realizzata con tecnologia Web Service e rappresenta una delle componenti automatizzate del processo generale, che si sviluppa secondo le fasi di seguito descritte.

1. Il dipendente pubblico, gestito dal Sistema NoiPA, si reca presso l'Istituto di Credito/Finanziaria munito dell'ultimo cedolino di stipendio.
2. Il funzionario dell'Istituto di Credito/Finanziaria attiva la prima fase del Web Service CreditoNet fornendo, oltre alle proprie credenziali:
  - o codice fiscale del dipendente;
  - o rata del cedolino di stipendio;
  - o codice identificativo dello stipendio, riportato sul cedolino;
  - o codice identificativo della ritenuta in NoiPA.
3. Il sistema NoiPA, verificati i dati trasmessi, fornisce le informazioni relative allo stipendio del dipendente necessarie per la concessione del prestito.
4. L'Istituto di Credito/Finanziaria può esaminare i dati e valutare la possibilità di concessione del prestito.
5. Qualora l'esito della valutazione fosse positivo, il funzionario dell'Istituto di Credito/Finanziaria attiva la seconda fase del Web Service CreditoNet fornendo, oltre alle proprie credenziali:
  - o codice fiscale del dipendente;
  - o rata del cedolino di stipendio;
  - o codice identificativo dello stipendio riportato sul cedolino;
  - o identificativo dell'interrogazione attribuito dalla prima fase del Web Service;
  - o codice identificativo della ritenuta in NoiPA;
  - o numero di rate;
  - o importo della rata.

6. Il sistema NoiPA, a fronte dei dati ricevuti e verificati, automaticamente provvede a:
  - o rilasciare all'Istituto di Credito/Finanziaria un'apposita "Dichiarazione CreditoNet" (in formato .pdf – Acrobat) riassuntiva dei dati giuridico-economici del dipendente e di quelli relativi al prestito concesso;
  - o registrare nel Sistema NoiPA il rilascio della "Dichiarazione CreditoNet".
7. Una volta ottenuta la dichiarazione CreditoNet, è responsabilità dell'Istituto di Credito/Finanziaria trasmettere, con le consuete modalità, tutta la modulistica, prevista dalle vigenti normative, all'Ufficio responsabile del trattamento economico del dipendente.
8. L'Ufficio responsabile vaglia la documentazione ricevuta e registra nel sistema NoiPA i dati necessari all'applicazione della ritenuta mensile relativa al prestito, dandone comunicazione all'Istituto di Credito/Finanziaria.

## **2.2 Ulteriori servizi**

In attesa della formale comunicazione da parte dell'Ufficio responsabile relativa alla messa in quota della ritenuta mensile, l'Istituto di Credito/Finanziaria può accedere al Web Service "RichiestaListaPratiche".

Tale servizio rende disponibili le informazioni relative alle ritenute che giornalmente sono state registrate in NoiPA a favore dell'Istituto di Credito/Finanziaria richiedente.

Nei capitoli successivi si descrivono:

- ❖ le modalità di realizzazione del colloquio con gli Istituti di Credito/Finanziarie per la richiesta di consultazione e trasmissione dei dati del sistema NoiPA, al fine di approvare la concessione di un credito al dipendente;
- ❖ l'architettura di riferimento;
- ❖ la struttura e il contenuto informativo dei flussi.

## 2.3 Definizioni e acronimi

| Acronimo                         | Definizione  |
|----------------------------------|--|
| WSDL                             | <b>Web Service Description Language.</b><br>WSDL è un file basato su XML che descrive il servizio Web. La richiesta del servizio Web utilizza questo file per effettuare il collegamento al servizio |
| SOAP                             | SOAP è il protocollo basato su XML utilizzato dalla richiesta del servizio Web per richiamare il servizio.   |
| XML                              | Extensible Markup Language   |
| XSD                              | XML Schema Definition.   |
| SSL                              | Secure Socket Layer.   |
| WS-Security                      | Specifica che propone un insieme di standard che possono essere usati per creare Web Services sicuri.  |
| BinarySecurityToken di tipo X509 | Tecnica che permette di aggiungere il token del certificato X509 ad un messaggio SOAP.   |
| XML Digital Signature            | Tecnica che permette di applicare la firma digitale a file XML o parte di essi (definita nella specifica WS-Security).   |
| XML Encryption                   | Tecnica che permette di cifrare file XML o parte di essi (definita nella specifica WS-Security).   |
| Certificato X509                 | Formato standard per i certificati a chiave pubblica   |
| LDAP                             | <i>Lightweight Directory Access Protocol.</i><br>Protocollo standard per l'interrogazione e la modifica dei servizi di directory.  |

## 3 Regole tecniche e protocolli per la trasmissione tramite CreditoNet

### 3.1 Architettura

I servizi NoiPA sono strutturati in modo da ricevere la richiesta, elaborarla e restituire una risposta.

La chiamata al metodo è sincrona, ossia attende che il risultato sia disponibile. Si tratta di web service SOAP sincrono che sfrutta http(S) come protocollo di trasporto ed è stateless nella modalità di colloquio.

Onere a carico dell'Istituto di Credito/Finanziaria chiamante è quello di realizzare le componenti client conformi alle specifiche WSDL, fornite da NoiPA.

Il modello implementato è quello dove NoiPA (quale Web Service Provider) ed il Client (Web Service Requestor) rappresentano i due peer del canale di comunicazione.

L'implementazione di questo modello rispetta i seguenti requisiti:

- il primo requisito, di autenticità, è garantito intrinsecamente dal canale di comunicazione (SSLv3 con client-authentication);
- il secondo requisito, di integrità è garantito dall'utilizzo di XML-signature per generare l'impronta;
- il terzo requisito, di riservatezza, è garantito dal canale di comunicazione stesso.

Al fine di facilitare la fruibilità del contenuto informativo da parte di sistemi tecnologicamente diversi, si utilizza il formato di rappresentazione dei dati basato sul linguaggio XML.

I dati sono descritti tramite un documento XSD che viene utilizzato per la validazione formale del file XML.

L'Istituto di Credito/Finanziaria, che vuole usufruire del servizio, deve realizzare un Client che sia in grado di gestire la comunicazione SSL con certificato X509 costituito da un'autenticazione Client, per l'abilitazione del server di colloquio, associata ad un certificato di firma qualificata, intestato alla persona che sottoscrive la Convenzione.

All'atto dell'invocazione dei servizi, con protocolli https, il client deve comunque allegare alla richiesta il proprio certificato digitale (certificato di firma qualificata).

Questo permette a NoiPA di riconoscere il sistema chiamante e di verificare l'idoneità all'utilizzo dei servizi (autorizzazione).

### 3.2 Sicurezza

La sicurezza dei Web Services NoiPA è basata sull'utilizzo del LDAP del MEF per l'autenticazione delle utenze, estrapolando il codice fiscale dal certificato di firma qualificata allegato al messaggio, e la relativa verifica delle autorizzazioni al servizio.

Si evidenzia che la scelta seguita per implementare i servizi fruibili dagli Istituti di Credito/Finanziarie non prevede l'utilizzo delle tecniche di cifratura e firma.

La scelta si è orientata all'utilizzo della tecnica di *BinarySecurityToken* per includere il certificato X509 del Web Service Requestor.

### 3.2.1 WS-Security

Nello sviluppo dei Web Services NoiPA è stata seguita la specifica WS-Security e si è deciso di utilizzare, in funzione delle specificità dei servizi, le seguenti features:

- Autenticazione con un *BinarySecurityToken* di tipo X509 utilizzato sia per l'autenticazione che per la firma;
- *Timestamp* contenente informazioni temporali su quando il messaggio è stato creato e la data di scadenza, utilizzato per impedire i replay attack;
- *XML Signature* applicata al body ed al *Timestamp* per garantire l'integrità ed il non ripudio del messaggio;
- *XML Encryption* per mantenere la confidenzialità del messaggio.

### 3.2.2 BinarySecurityToken

I meccanismi di autenticazione e autorizzazione a livello di messaggi applicativi sono stati implementati attraverso gli standard WS-Security con l'uso esclusivo di X509 Token Profile.

Nell'header <wsse:Security> del messaggio SOAP dovrà essere presente l'elemento *BinarySecurityToken* che accoglie il certificato in formato X509 in formato binario (<wsse:BinarySecurityToken>).

### 3.2.3 XML Encryption

Nell'ambito dei servizi che sono stati realizzati risulta molto importante avere a disposizione uno strumento in grado di assicurare la protezione dei dati che vengono scambiati tra le applicazioni.

Come è noto SSL permette di creare un canale protetto per lo scambio di dati tra due applicazioni.

Si evidenzia che questa tecnologia risulta inadatta alla protezione di singole parti di un documento, benché venga cifrato l'intero messaggio e protetto il dato sul canale di comunicazione, una volta poi arrivato a destinazione il dato viene decifrato e non è quindi più protetto.

In XML il problema della sicurezza è affrontato dalla specifica di XML Encryption, una tecnologia in grado di proteggere un documento XML o parti di esso. XML Encryption permette di cifrare gli elementi di un documento XML utilizzando i più diffusi algoritmi di crittografia, sia a chiave simmetrica che a chiave pubblica.

È possibile implementare questa soluzione nell'ambito del servizio, nel quale saranno sfruttate le caratteristiche di XML Encryption ipotizzando di cifrare il dato "codice dispositivo" relativo alla richiesta. L'Istituto di Credito/Finanziaria si occuperà di cifrare i dati con la chiave pubblica del server NoiPA così da permettere la decifrazione del dato soltanto a NoiPA.

## 3.3 Livelli di Servizio

Il servizio CreditoNet è attivo nei giorni lavorativi, dal lunedì al giovedì dalle ore 8.00 alle ore 18.00 e dalle ore 8.00 alle 17.00 del venerdì.



Al termine dell'ultimo giorno programmato per le elaborazioni di fine mese è necessariamente prevista una sospensione del servizio.  
Generalmente la durata di tali elaborazioni è di 24 ore.  
In casi eccezionali non preventivabili, in occasione di particolari interventi, la sospensione potrebbe avere durata maggiore.

#### 4 Struttura del flusso informativo

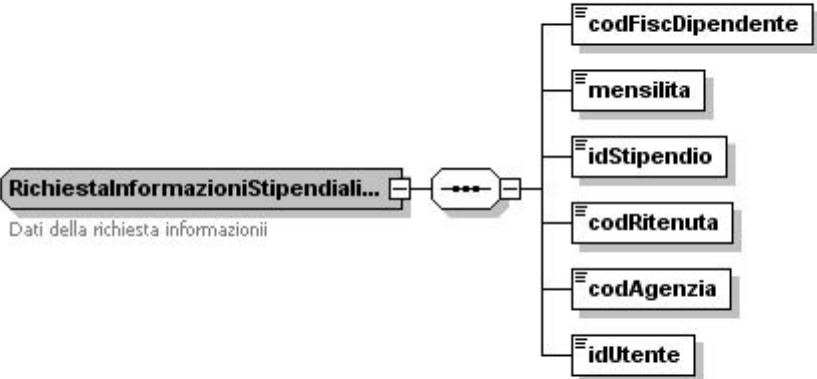

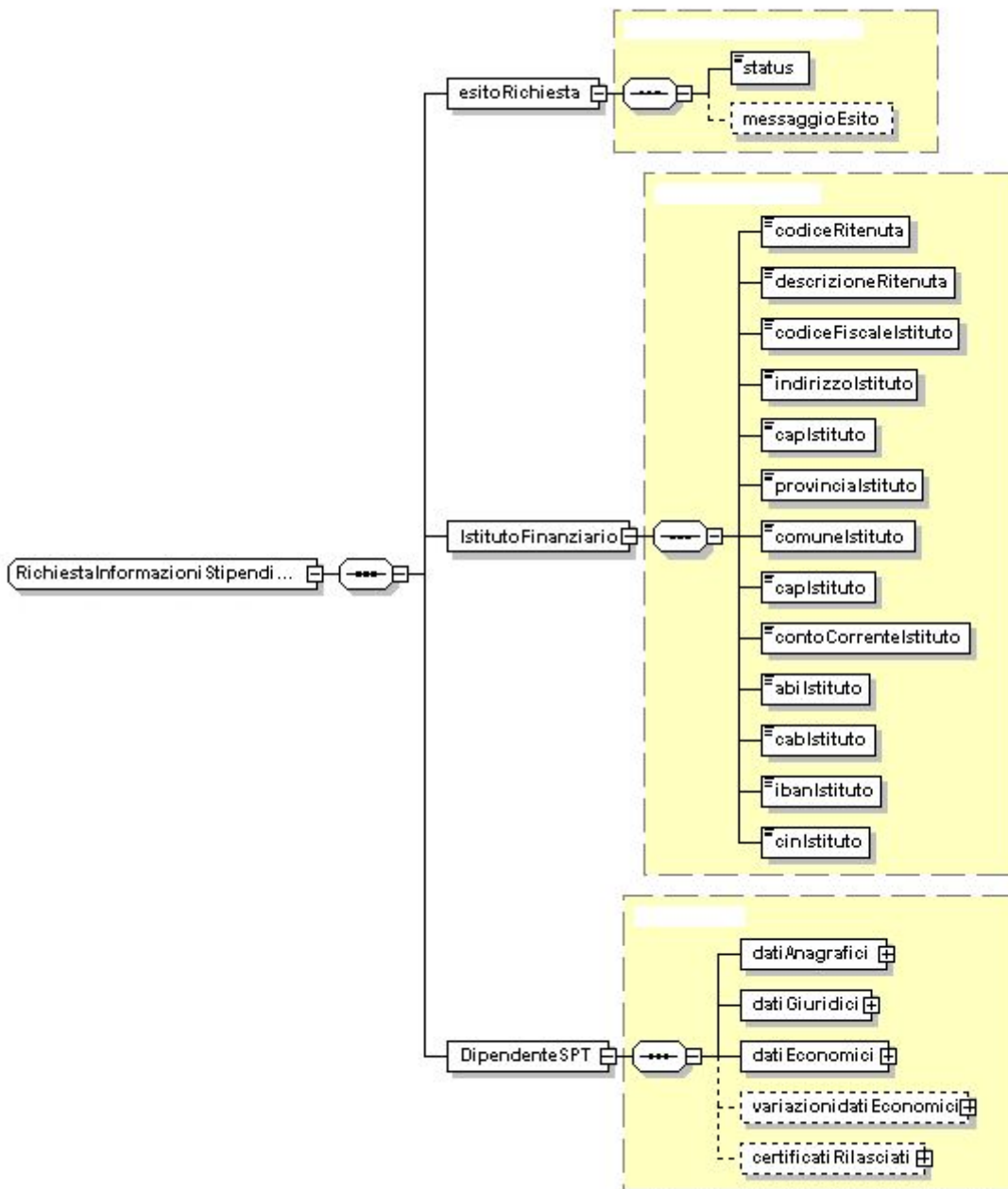

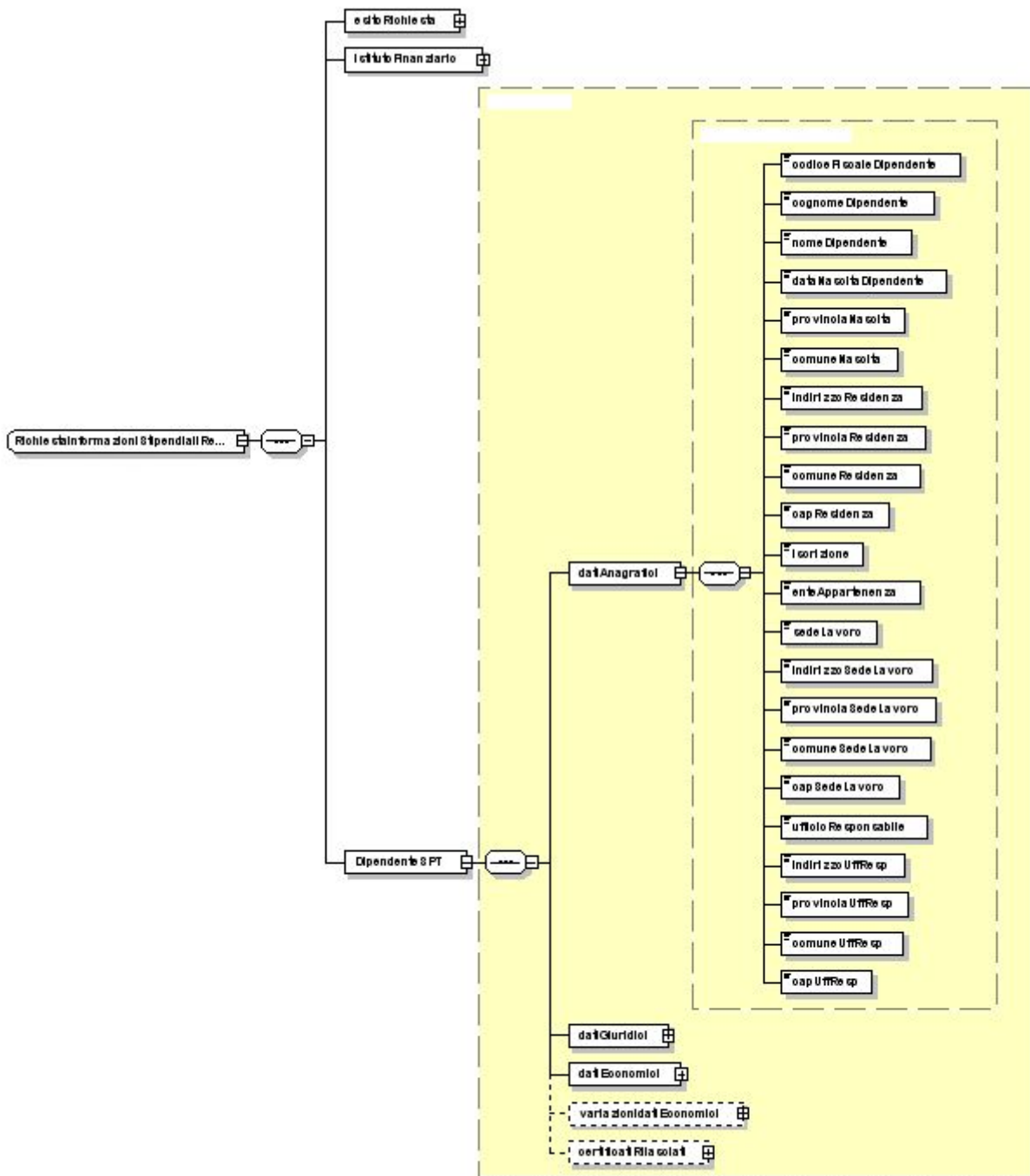

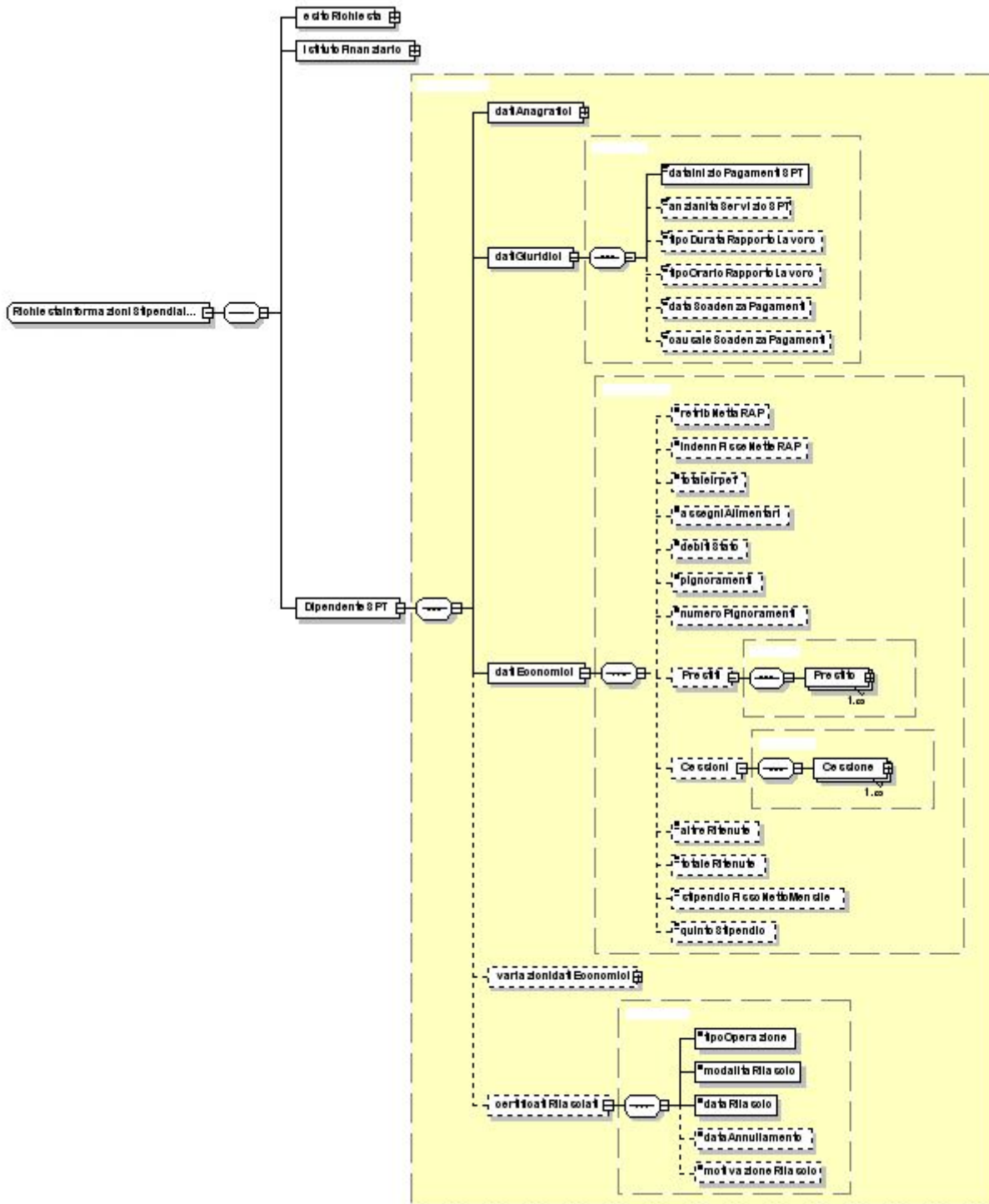

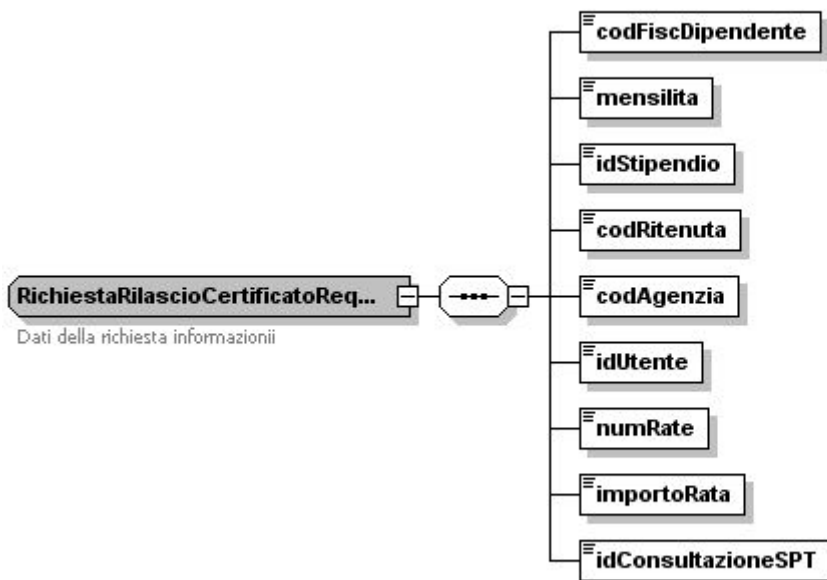
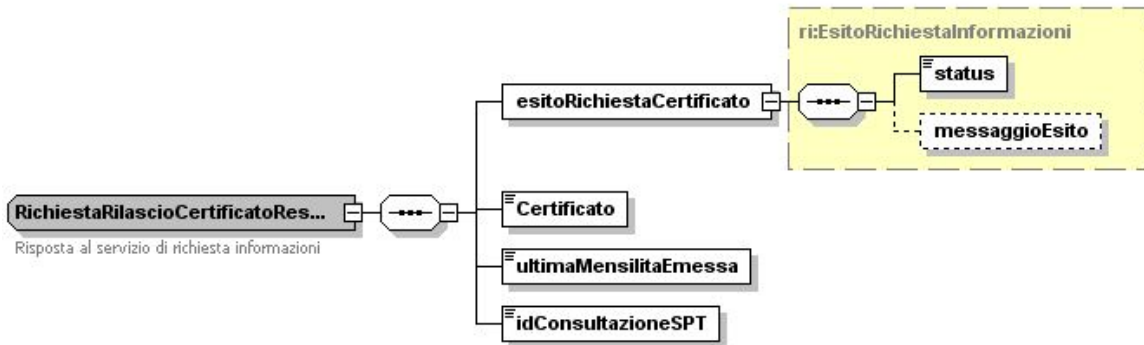

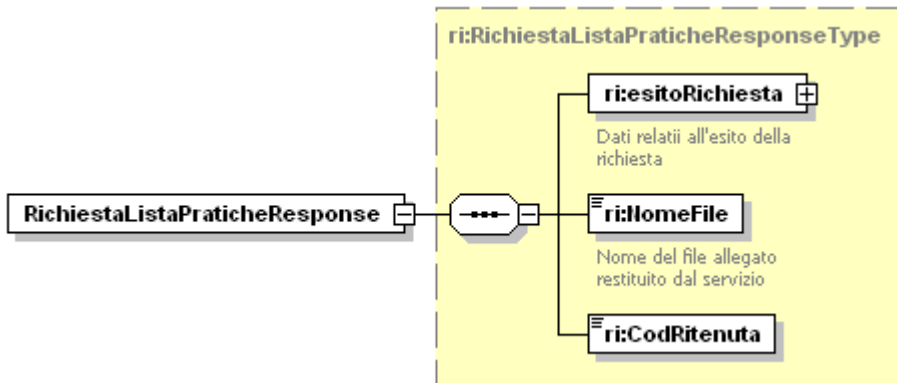
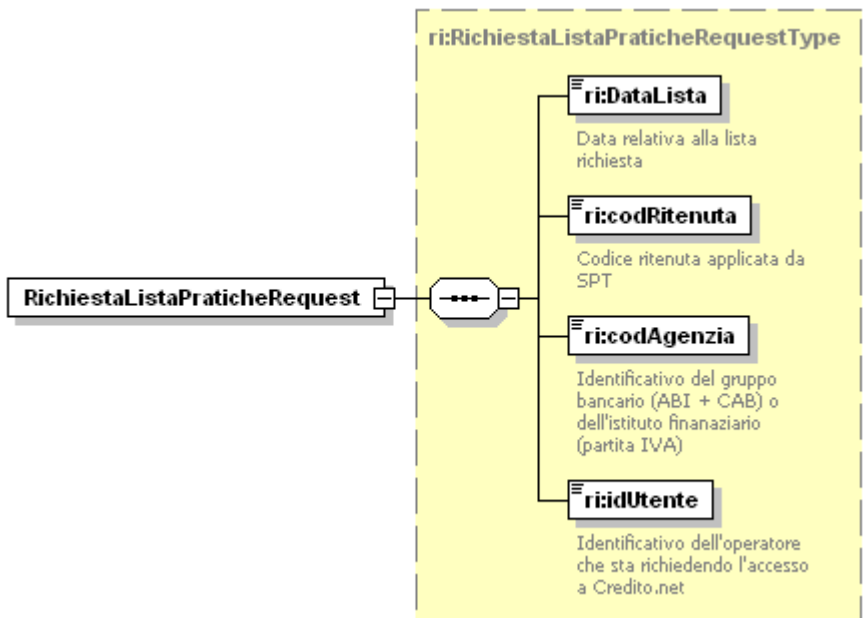

## 5 Specifiche del contenuto informativo del flusso

Di seguito la struttura dei file XML che verranno scambiati durante il colloquio. I file XML sono 2 per ogni Web Service.

### 5.1 Struttura del File XML "RichiestaInformazioniStipendialiRequest"

Questa struttura contiene i dati necessari per l'accesso alla consultazione delle informazioni in NoiPA.

#### 5.1.1 Sezione Dati per l'accesso a CreditoNet

| Dati necessari per l'accesso alla consultazione delle informazioni in Bc]D5 |   |          |      |          |          |
|---|---|----------|------|----------|----------|
| Identificatore  | Descrizione   | Tipo     | O/R  | LunghMin | LunghMax |
| codFiscDipendente   | Codice fiscale del dipendente   | string   | R    | 16       | 16       |
| mensilita   | Mensilità relativa al cedolino presentato dal dipendente  | string R |      | 6        | 6        |
| idStipendio   | Codice identificativo riportato sul cedolino dello stipendio presentato dal dipendente                                  | string R |      | 8        | 8        |
| codRitenuta   | Codice ritenuta applicata da NoiPA per l'erogazione del prestito (es. X33)  | string R |      | 3        | 3        |
| codAgenzia  | In caso di gruppo bancario indicare ABI e CAB, mentre nel caso di Istituto di Credito indicare il numero di partita IVA | string   | R 10 |          | 16       |
| idUtente  | Identificativo dell'operatore del gruppo bancario e/o Istituto di Credito che sta richiedendo l'accesso a Credito.net   | string   | R 1  |          | 50       |



## 5.2 Struttura del File XML “RichiestaInformazioniStipendialiResponse”

Questa struttura contiene la risposta al servizio di richiesta informazioni con i dati stipendiali provenienti da NoiPA.

### 5.2.1 Sezione Dati relativi all’esito della Richiesta di informazioni

| Dati relativi all’esito della Richiesta di informazioni stipendiali del dipendente |   |          |     |          |          |
|--|---|----------|-----|----------|----------|
| Identificatore   | Descrizione   | Tipo     | O/R | LunghMin | LunghMax |
| status   | Esito della richiesta di informazione. Può assumere i seguenti valori:<br>OK = per esito positivo<br>KO = per esito negativo                    | string R |     | 2        | 2        |
| codice   | Codice dell’errore in caso di Status KO   | string O |     | 1        | 3        |
| descrizione D  | descrizione dell’errore in caso di status KO  | string O |     | 1        | 100      |
| tipoMessaggio  | Tipo del messaggio di errore in caso di status KO. Può assumere i seguenti valori:<br>I = Information<br>W = Warning<br>E = Error<br>S = System | string O |     | 1        | 1        |

## 5.2.2 Sezione Identificazione Istituto di credito e/o gruppo bancario

| Dati identificativi dell'Istituto di Credito e/o gruppo bancario |  |          |     |          |          |
|--|--|----------|-----|----------|----------|
| Identificatore   | Descrizione  | Tipo     | O/R | LunghMin | LunghMax |
| codiceRitenuta Codice  | Ritenuta applicata da NoiPA per l'erogazione del prestito (es. X33)                            | string R |     | 3        | 3        |
| descrizioneRitenuta  | Descrizione dell'ente a favore del quale viene effettuata la ritenuta (es. FINECOBANK S.P.A.)  | string R |     | 1        | 40       |
| codiceFiscaleIstituto  | Codice fiscale dell'ente a favore del quale viene effettuata la ritenuta                       | string R |     | 11       | 16       |
| indirizzoIstituto  | Indirizzo dell'ente a favore del quale viene effettuata la ritenuta (via, numero civico)       | string R |     | 1        | 30       |
| provinciaIstituto  | Sigla della provincia dell'ente a favore del quale viene effettuata la ritenuta                | string R |     | 2        | 2        |
| comuneIstituto   | Descrizione del Comune dell'ente a favore del quale viene effettuata la ritenuta               | string R |     | 1        | 50       |
| capIstituto  | Codice di avviamento postale relativo all'ente a favore del quale viene effettuata la ritenuta | string R |     | 5        | 5        |
| contoCorrenteIstituto  | Conto corrente bancario/postale dell'ente a favore del quale viene effettuata la ritenuta      | string R |     | 1        | 12       |
| abiIstituto  | Codice ABI dell'ente a favore del quale viene effettuata la ritenuta                           | string R |     | 5        | 5        |
| cabIstituto  | Codice CAB dell'ente a favore del quale viene effettuata la ritenuta                           | string R |     | 5        | 5        |
| ibanIstituto   | Codice IBAN dell'ente a favore del quale viene effettuata la ritenuta                          | string R |     | 4        | 4        |
| cinIstituto Codice   | CIN dell'ente a favore del quale viene effettuata la ritenuta                                  | string R |     | 1        | 1        |

| <b>Dati identificativi dell'Istituto di Credito e/o gruppo bancario</b> |  |             |            |                 |                 |
|---|--|-------------|------------|-----------------|-----------------|
| <b>Identificatore</b>   | <b>Descrizione</b>   | <b>Tipo</b> | <b>O/R</b> | <b>LunghMin</b> | <b>LunghMax</b> |
| ultimaMensilitaEmessa   | Mensilità relativa all'ultimo cedolino emesso da NoiPA in base alla quale verranno visualizzati i dati | string R    |            | 6               | 6               |
| idConsultazioneSPT  | Identificativo della richiesta di consultazione dei dati del dipendente                                | string R    |            | 8               | 8               |

### 5.2.3 Sezione Dati Anagrafici

| Dati anagrafici del dipendente |   |        |     |          |          |
|--------------------------------|---|--------|-----|----------|----------|
| Identificatore                 | Descrizione   | Tipo   | O/R | LunghMin | LunghMax |
| codiceFiscaleDipendente        | Codice fiscale del dipendente   | string | R   | 16       | 16       |
| cognomeDipendente C            | cognome del dipendente  | string | R   | 1        | 30       |
| nomeDipendente                 | Nome del dipendente   | string | R   | 1        | 30       |
| dataNascita Data               | data di nascita del dipendente  | date   | R   | 10       | 10       |
| provinciaNascita Sigla         | sigla della provincia di nascita del dipendente   | string | R   | 2        | 2        |
| comuneNascita D                | descrizione del Comune di nascita del dipendente  | string | R   | 1        | 50       |
| indirizzoResidenza             | Indirizzo di residenza del dipendente (via, numero civico)                                | string | R   | 1        | 50       |
| provinciaResidenza Sigl        | sigla della provincia di residenza del dipendente   | string | R   | 2        | 2        |
| comuneResidenza Descr          | descrizione del Comune di residenza del dipendente  | string | R   | 4        | 4        |
| capResidenza Codice            | codice di avviamento postale relativo alla residenza del dipendente                       | string | R   | 5        | 5        |
| iscrizione                     | Identificativo che individua il numero di matricola del dipendente all'interno di NoiPA   | string | R   | 1        | 8        |
| enteAppartenenza               | Descrizione Ente di appartenenza del dipendente   | string | R   | 1        | 60       |
| sedeLavoro                     | Descrizione Sede di lavoro del dipendente   | string | R   | 1        | 100      |
| indirizzoSedeLavoro Indir      | Indirizzo Sede di lavoro del dipendente (via, numero civico)                              | string | R 1 |          | 40       |
| provinciaSedeLavoro Sigl       | sigla della provincia della Sede di lavoro del dipendente                                 | string | R 2 |          | 2        |
| comuneSedeLavoro Descr         | descrizione del Comune della Sede di lavoro del dipendente                                | string | R 1 |          | 40       |
| capSedeLavoro                  | Codice avviamento postale Sede di lavoro del dipendente                                   | string | R 5 |          | 5        |
| codUfficioResponsabile S       | sigla Amministrazione che si occupa dei pagamenti al dipendente a cui inviare la notifica | string | R   | 2        | 3        |

| <b>Dati anagrafici del dipendente</b> |  |             |            |                 |                 |
|---------------------------------------|--|-------------|------------|-----------------|-----------------|
| <b>Identificatore</b>                 | <b>Descrizione</b>   | <b>Tipo</b> | <b>O/R</b> | <b>LunghMin</b> | <b>LunghMax</b> |
| ufficioResponsabile                   | Descrizione Amministrazione che si occupa dei pagamenti al dipendente a cui inviare la notifica. Nel caso di personale amministrato dalle Direzioni Territoriali dell'Economia e delle Finanze del Ministero dell'Economia e delle Finanze viene indicata la sola provincia. | string      | R          | 1               | 30              |
| indirizzoUffResp                      | Indirizzo ufficio responsabile (via, numero civico) del dipendente   | string      | R          | 1               | 40              |
| provinciaUffResp                      | Sigla della provincia dell'Ufficio responsabile del dipendente   | string      | R          | 2               | 2               |
| comuneUffResp                         | Descrizione del Comune dell'Ufficio responsabile del dipendente  | string      | R          | 5               | 5               |
| capUffResp                            | Codice avviamento postale ufficio responsabile del dipendente  | string      | R          | 5               | 5               |
| codFiscUffResp                        | Codice fiscale dell' ufficio responsabile del dipendente   | string      | R          | 16              | 16              |

## 5.2.4 Sezione Dati Giuridici

| Dati giuridici del dipendente   |   |          |     |          |          |
|---------------------------------|---|----------|-----|----------|----------|
| Identificatore                  | Descrizione   | Tipo     | O/R | LunghMin | LunghMax |
| dataInizioPagamentiSPT          | Data di inizio dei pagamenti in NoiPA   | date R   |     | 10       | 10       |
| anzianitaServizioAnni Anzianita | Età di servizio desunta dai dati presenti in NoiPA espressa in anni   | string R |     | 1        | 2        |
| anzianitaServizioMesi Anzianita | Età di servizio desunta dai dati presenti in NoiPA espressa in mesi   | string R |     | 1        | 2        |
| codDurataRapportoLavoro         | Codice che riporta la natura del contratto: a tempo determinato o a termine, a tempo indeterminato o stagionale:<br>I = tempo indeterminato;<br>D = tempo determinato;<br>S = stagionale;<br>F = formazione lavoro;<br>N = non specificabile                                      | string R |     | 1        | 1        |
| tipoDurataRapportoLavoro        | Descrizione che riporta la natura del contratto: a tempo determinato o a termine, a tempo indeterminato o stagionale  | string R |     | 1        | 50       |
| codOrarioRapportoLavoro         | Codice che riporta l'organizzazione oraria di un contratto: a tempo pieno o a tempo parziale (di tipo orizzontale, verticale, misto o altro):<br>F = tempo pieno;<br>P = tempo parziale di tipo orizzontale;<br>V = tempo parziale di tipo verticale;<br>A = altro tempo parziale | string R |     | 1        | 1        |
| tipoOrarioRapportoLavoro        | Descrizione che riporta l'organizzazione oraria di un   | string R |     | 1        | 50       |

| <b>Dati giuridici del dipendente</b> |   |             |            |                 |                 |
|--------------------------------------|---|-------------|------------|-----------------|-----------------|
| <b>Identificatore</b>                | <b>Descrizione</b>  | <b>Tipo</b> | <b>O/R</b> | <b>LunghMin</b> | <b>LunghMax</b> |
|                                      | contratto: a tempo pieno o a tempo parziale (di tipo orizzontale, verticale, misto o altro) |             |            |                 |                 |
| causaleScadenzaPagamenti             | Descrizione causale scadenza dei pagamenti in NoiPA del dipendente                          | string R    |            | 1               | 40              |
| dataScadenzaPagamenti                | Data di scadenza dei pagamenti in NoiPA del dipendente                                      | date R      |            | 10              | 10              |
| ultimaPds                            | Descrizione causale ultima posizione di stato senza assegni                                 | string R    |            | 1               | 30              |
| dataDecorrenzaPds Data               | Decorrenza ultima posizione di stato  | date R      |            | 10              | 10              |
| dataScadenzaPds Data                 | Scadenza ultima posizione di stato  | date R      |            | 10              | 10              |

## 5.2.5 Sezione Dati Economici

| Dati identificativi della retribuzione |   |                |     |          |          |
|--|---|----------------|-----|----------|----------|
| Identificatore                         | Descrizione   | Tipo           | O/R | LunghMin | LunghMax |
| retribNettaRAP                         | Importo della retribuzione (stipendio, RIA e IIS) al netto delle Ritenute Assistenziali e Previdenziali (RAP)   | decimal<br>7-2 | R 3 |          | 9        |
| indennFisseNetteRAP                    | Importo delle Indennità fisse e continuative nette RAP  | decimal<br>7-2 | R   | 3 9      |          |
| totaleIrpef                            | Importo totale ritenute IRPEF comprese le addizionali comunali e regionali  | decimal<br>7-2 | R   | 3 9      |          |
| assegniAlimentari                      | Importo totale delle ritenute applicate per assegni alimentari, mantenimento, ritenute cautelari  | decimal<br>7-2 | R   | 3 9      |          |
| debitiStato                            | Importo totale delle ritenute applicate per debiti di stato   | decimal<br>7-2 | R   | 3 9      |          |
| pignoramenti Import                    | Importo totale ritenute applicate per pignoramenti  | decimal<br>7-2 | R   | 3 9      |          |
| numeroPignoramenti                     | Numero delle ritenute applicate per pignoramenti  | string         | R   | 1 2      |          |
| altreRitenute                          | Importo totale delle altre ritenute applicate   | array          | O   |          |          |
| totaleRitenute                         | Importo totale delle ritenute applicate (somma di tutte le ritenute: Assegni alimentari, mantenimento, ritenute cautelari, Debiti di stato, Pignoramenti, Cessioni, Prestiti, Altre ritenute, Totale IRPEF) | decimal<br>7-2 | R   | 3 9      |          |
| stipendioFissoNetto Mensile            | Importo dello stipendio fisso continuativo mensile al netto delle ritenute  | decimal<br>7-2 | R   | 3 9      |          |
| quintoStipendio Importo                | Importo relativo al quinto dello stipendio calcolato nel seguente modo: (importo lordo-RAP-IRPEF)/5   | decimal<br>7-2 | R   | 3 9      |          |



## Sezione Prestiti

| Dati relativi alle ritenute per prestiti |   |                |     |          |          |
|--|---|----------------|-----|----------|----------|
| Identificatore                           | Descrizione   | Tipo           | O/R | LunghMin | LunghMax |
| codicePrestito Codice                    | della ritenuta applicata al dipendente per richiesta prestito             | String R       |     | 3        | 3        |
| descrizionePrestito                      | Descrizione della ritenuta applicata al dipendente per richiesta prestito | string R       |     | 1        | 40       |
| importoPrestito                          | Importo della ritenuta mensile applicata per il prestito                  | decimal<br>7-2 | R   | 3 9      |          |
| dataScadenzaPrestito                     | Data di scadenza della ritenuta applicata per il prestito                 | date R         |     | 10       | 10       |

La sezione ha molteplicità da 0 a n occorrenze nell'ambito della sezione dei Dati Economici.

## Sezione Cessioni

| Dati relativi alle ritenute per cessioni |   |                |     |          |          |
|--|---|----------------|-----|----------|----------|
| Identificatore                           | Descrizione   | Tipo           | O/R | LunghMin | LunghMax |
| codiceCessione Codice                    | della ritenuta applicata al dipendente per richiesta Cessione       | string R       |     | 3        | 3        |
| descrizioneCessione Descr                | izone della ritenuta applicata al dipendente per richiesta Cessione | string R       |     | 1        | 40       |
| importoCessione Importo                  | della ritenuta mensile applicata per la Cessione                    | decimal<br>7-2 | R   | 3 9      |          |
| dataScadenzaCessione Data                | di scadenza della ritenuta applicata per la Cessione                | date R         |     | 10       | 10       |

La sezione ha molteplicità da 0 a n occorrenza nell'ambito della sezione dei Dati Economici.

## 5.2.6 Sezione Ultime Variazioni Economiche

**Dati relativi alle variazioni intervenute alla data di consultazione sui dati economici del dipendente. Laddove venisse riscontrata anche una sola variazione, nella sezione sotto descritta verranno riportati nuovamente tutti i dati precedentemente esposti nella sezione "Dati economici".**

| Identificatore              | Descrizione   | Tipo           | O/R | LunghMin | LunghMax |
|-----------------------------|---|----------------|-----|----------|----------|
| retribNettaRAP              | Importo della retribuzione (stipendio, RIA e IIS) al netto delle Ritenute Assistenziali e Previdenziali (RAP)   | decimal<br>7-2 | R 3 |          | 9        |
| indennFisseNetteRAP         | Importo delle Indennità fisse e continuative nette RAP  | decimal<br>7-2 | R 3 |          | 9        |
| totaleIrpef                 | Importo totale ritenute IRPEF comprese le addizionali comunali e regionali  | decimal<br>7-2 | R 3 |          | 9        |
| assegniAlimentari           | Importo totale delle ritenute applicate per assegni alimentari, mantenimento, ritenute cautelari  | decimal<br>7-2 | R   | 3 9      |          |
| debitiStato                 | Importo totale delle ritenute applicate per debiti di stato   | decimal<br>7-2 | R   | 3 9      |          |
| pignoramenti Import         | Importo totale ritenute applicate per pignoramenti  | decimal<br>7-2 | R   | 3 9      |          |
| numeroPignoramenti          | Numero delle ritenute applicate per pignoramenti  | string         | R   | 1 2      |          |
| altreRitenute               | Importo totale delle altre ritenute applicate   | decimal<br>7-2 | R   | 3 9      |          |
| totaleRitenute              | Importo totale delle ritenute applicate (somma di tutte le ritenute: Assegni alimentari, mantenimento, ritenute cautelari, Debiti di stato, Pignoramenti, Cessioni, Prestiti, Altre ritenute, Totale IRPEF) | decimal<br>7-2 | R   | 3 9      |          |
| stipendioFissoNetto Mensile | Importo dello stipendio fisso continuativo mensile al netto delle ritenute  | decimal<br>7-2 | R   | 3 9      |          |
| quintoStipendio Importo     | Importo relativo al quinto dello stipendio calcolato nel seguente modo: (importo lordo-RAP-IRPEF)/5   | decimal<br>7-2 | R 3 |          | 9        |

## Sezione Variazioni Prestiti Concessi

| Dati relativi alle variazioni intervenute alla data di consultazione per i prestiti |   |                |     |          |          |
|---|---|----------------|-----|----------|----------|
| Identificatore  | Descrizione   | Tipo           | O/R | LunghMin | LunghMax |
| codicePrestito Codice   | della ritenuta applicata al dipendente per richiesta prestito             | String R       |     | 3        | 3        |
| descrizionePrestito   | Descrizione della ritenuta applicata al dipendente per richiesta prestito | string R       |     | 1        | 40       |
| importoPrestito   | Importo della ritenuta mensile applicata per il prestito                  | decimal<br>7-2 | R 3 |          | 9        |
| dataDecorrenzaPrestito  | Data di decorrenza della ritenuta mensile per prestito                    | date O         |     | 10       | 10       |
| dataScadenzaPrestito  | Data di scadenza della ritenuta applicata per il prestito                 | date R         |     | 10       | 10       |

La sezione ha molteplicità da 0 a n nell'ambito della sezione delle Ultime Variazioni Economiche. Se non sono presenti ritenute per prestiti la sezione Prestiti Concessi non viene valorizzata.

## Sezione Variazioni Cessioni

| Dati relativi alle variazioni intervenute alla data di consultazione per le cessioni |   |                |     |          |          |
|--|---|----------------|-----|----------|----------|
| Identificatore   | Descrizione   | Tipo           | O/R | LunghMin | LunghMax |
| codiceCessione Codice  | della ritenuta applicata al dipendente per richiesta Cessione             | string R       |     | 3        | 3        |
| descrizioneCessione Descr  | Descrizione della ritenuta applicata al dipendente per richiesta Cessione | string R       |     | 1        | 40       |
| importoCessione Importo  | Importo della ritenuta mensile applicata per la Cessione                  | decimal<br>7-2 | R   | 3 9      |          |
| DataDecorrenzaCessione   | Data di decorrenza della ritenuta mensile per cessione                    | date O         |     | 10       | 10       |
| dataScadenzaCessione Data  | Data di scadenza della ritenuta applicata per la Cessione                 | date R         |     | 10       | 10       |

La sezione ha molteplicità da 0 a n nell'ambito della sezione delle Ultime Variazioni Economiche. Se non sono presenti ritenute per cessioni la sezione Cessioni Concesse non viene valorizzata.

## 5.2.7 Sezione Certificati rilasciati

| Dati relativi ai certificati rilasciati degli ultimi 6 mesi |   |          |     |          |          |
|---|---|----------|-----|----------|----------|
| Identificatore  | Descrizione   | Tipo     | O/R | LunghMin | LunghMax |
| tipoOperazione Tipologia                                    | Tipologia di operazione:<br>R = Rilasciato<br>A = Annullato   | string R |     | 1        | 1        |
| modalitaRilascio  | Descrizione delle modalità di rilascio del certificato:<br>Credito.net (se rilasciato del servizio Credito.net) NoiPA (se rilasciato on-line) | string R |     | 1        | 15       |
| dataRilascio  | Data di rilascio del certificato  | data     | R   | 10 10    |          |
| dataAnnullamento  | Data di annullamento del certificato  | data     | R   | 10 10    |          |
| motivazioneRilascio   | Descrizione del tipo e del destinatario del certificato   | string R |     | 1        | 40       |
| codiceRilascio  | Codice del tipo e del destinatario del certificato  | string R |     | 3        | 3        |

La sezione ha molteplicità da 0 a n ne l'ambito della sezione dei Dati del Dipendente. Se non sono presenti certificati rilasciati negli ultimi 6 mesi la sezione Certificati rilasciati non viene valorizzata.

### 5.3 Struttura del File XML "RichiestaRilascioCertificatoRequest"

Questa struttura contiene i dati necessari per la richiesta di registrazione per il rilascio del certificato.

#### 5.3.1 Sezione Dati per richiesta del certificato a CreditoNet

| Dati necessari per la richiesta del certificato a Bc]D5 |  |  |        |          |          |
|---|--|--|--------|----------|----------|
| Identificatore  | Descrizione  | Tipo   | O/R    | LunghMin | LunghMax |
| codFiscDipendente                                       | Codice fiscale del dipendente  | string   | R      | 16       | 16       |
| mensilita   | Mensilità relativa al cedolino presentato dal dipendente   | string R   |        | 6        | 6        |
| idStipendio   | Codice identificativo riportato sul cedolino dello stipendio presentato dal dipendente   | string R   |        | 8        | 8        |
| codRitenuta   | Codice ritenuta applicata da NoiPA per l'erogazione del prestito (es. X33)   | string R   |        | 3        | 3        |
| codAgenzia  | In caso di gruppo bancario indicare ABI e CAB, mentre nel caso di Istituto di Credito indicare il numero di partita IVA  | string   | R 10   |          | 16       |
| DescrizioneFiliale                                      | Descrizione/Indirizzo/provincia/comune/CAP della filiale che richiede il certificato. Se un campo riferito alla <...Filiale> è valorizzato, devono essere valorizzati tutti gli altri campi. Se nessun campo riferito alla <...Filiale> è valorizzato, l'indirizzo presente nel certificato sarà quello della finanziaria associata al codice ritenuta | string   | O      | 1        | 30       |
| IndirizzoFiliale  |  | string   | O 1    |          | 40       |
| provinciaFiliale  |  | string   | O 2    |          | 2        |
| comuneFiliale   |  | string   | O 5    |          | 5        |
| CAPFiliale  |  | string   | O 5    |          | 5        |
| idUtente  |  | Identificativo dell'utente del gruppo bancario e/o Istituto di Credito che sta richiedendo l'accesso a Credito.net | string | R 1      |          |
| numRate   | Numero di rate per la restituzione del prestito  | string   | R 3    |          | 3        |
| importoRata   | Importo della ritenuta mensile che verrà applicata per il prestito   | decimal<br>7-2   | R      | 3 9      |          |
| idConsultazioneSPT                                      | Identificativo della richiesta di  | string   | R 8    |          | 8        |

|  |  |  |  |  |  |
|--|--|--|--|--|--|
|  | consultazione dei dati del<br>dipendente |  |  |  |  |
|--|--|--|--|--|--|

## 5.4 Struttura del File XML "RichiestaRilascioCertificatoResponse"

Questa struttura contiene il file in formato PDF del certificato rilasciato.

### 5.4.1 Sezione Dati relativi all'esito della Richiesta di rilascio del certificato

| Dati relativi all'esito della richiesta di rilascio del certificato |   |          |     |          |          |
|---|---|----------|-----|----------|----------|
| Identificatore  | Descrizione   | Tipo     | O/R | LunghMin | LunghMax |
| status  | Esito della richiesta di informazione. Può assumere i seguenti valori:<br>OK = per esito positivo<br>KO = per esito negativo                    | string R |     | 2        | 2        |
| codice  | Codice dell'errore in caso di Status KO   | string O |     | 1        | 4        |
| descrizione D   | Descrizione dell'errore in caso di status KO  | string O |     | 1        | 100      |
| tipoMessaggio   | Tipo del messaggio di errore in caso di status KO. Può assumere i seguenti valori:<br>I = Information<br>W = Warning<br>E = Error<br>S = System | string O |     | 1        | 1        |

### 5.4.2 Sezione Dati contenente il certificato in formato PDF

| Dati per la stampa del file PDF |   |          |     |          |          |
|---------------------------------|---|----------|-----|----------|----------|
| Identificatore                  | Descrizione   | Tipo     | O/R | LunghMin | LunghMax |
| certificato                     | Certificato in formato PDF  | binary   | R   |          |          |
| ultimaMensilitaEmessa           | Mensilità relativa all'ultimo cedolino emesso da NoiPA                  | string O |     | 6        | 6        |
| idConsultazioneSPT              | Identificativo della richiesta di consultazione dei dati del dipendente | string O |     | 8        | 8        |

## 5.5 Struttura del File XML "RichiestaListaPratiche"

Questa struttura contiene i dati necessari per la richiesta delle informazioni relative allo stato delle ritenute applicate su NoiPA.

### 5.5.1 Sezione dati per richiesta della lista delle ritenute applicate

| Dati relativi alla richiesta di elenco delle pratiche applicate su Bc]D5 |  |        |     |          |          |
|--|--|--------|-----|----------|----------|
| Identificatore   | Descrizione  | Tipo   | O/R | LunghMin | LunghMax |
| dataLista  | data per la quale si richiede la lista delle ritenute applicate, nel caso in cui non sia presente tra i parametri di input si assume di default la data del giorno precedente.<br><br>Formato atteso<br>GG/MM/AAAA | date   | O   | 10       | 10       |
| codRitenuta  | Codice ritenuta applicata da Spt per l'erogazione del prestito (es. X33)   | string | R   | 3        | 3        |
| codAgenzia   | In caso di gruppo bancario indicare ABI e CAB, mentre nel caso di Istituto di Credito indicare il numero di partita IVA  | string | R   | 10       | 16       |
| idUtente   | Identificativo dell'utente del gruppo bancario e/o Istituto di Credito che sta richiedendo l'accesso a Credito.net   | string | R   | 1        | 50       |

### 5.5.2 Sezione dati di risposta

I dati vengono restituiti sotto forma di file XML, allegato al messaggio SOAP, di seguito ne è riportata la descrizione della struttura.

Il file contiene la lista delle pratiche che afferiscono ad un solo istituto per una specifica giornata.

Dati relativi alla richiesta di elenco delle pratiche applicate su Bc]D5



| Identificatore       | Descrizione  | Tipo           | O/R | LunghMin | LunghMax |
|----------------------|--|----------------|-----|----------|----------|
| codUffResponsabile   | Sigla Amministrazione che si occupa dei pagamenti al dipendente a cui inviare la notifica  | string         | R   | 2        | 3        |
| descrizioneUffResp   | Descrizione Amministrazione che si occupa dei pagamenti al dipendente a cui inviare la notifica. Nel caso di personale amministrato dalle Direzioni Territoriali dell'Economia e delle Finanze del Ministero dell'Economia e delle Finanze viene indicata la sola provincia. | string         | R   | 1        | 30       |
| iscrizioneDipendente | Identificativo NoiPA del dipendente  | decimal        | R   | 1        | 8        |
| codFiscDipendente    | Codice fiscale del dipendente  | string         | R   | 16       | 16       |
| cognomeDipendente    | Cognome del dipendente   | string         | R   | 1        | 60       |
| nomeDipendente       | Nome del dipendente  | string         | R   | 1        | 60       |
| codiceRitenuta       | Codice ritenuta applicata da NoiPA per l'erogazione del prestito (es. X33)   | string         | R   | 3        | 3        |
| descrizioneRitenuta  | Descrizione della ritenuta applicata da NoiPA per l'erogazione del prestito  | string         | R   | 1        | 40       |
| dataInizioDecorrenza | Data di decorrenza della ritenuta mensile  | date           | R   | 10       | 10       |
| dataFineDecorrenza   | Data di fine decorrenza della ritenuta mensile   | date           | R   | 10       | 10       |
| Importo Mensile      | Importo della ritenuta mensile   | decimal<br>7-2 | R   | 3        | 9        |

## 5.6 Legenda

Tipo: string -> stringa di caratteri (NB: Nel rispetto dello schema, eventuali spazi in testa ed in coda verranno eliminati)  
decimal -> numero decimale  
date -> data nel formato GG/MM/AAAA  
binary -> Base64 binary

O/R: O = optional (dato opzionale)  
R = required (dato obbligatorio)

LNG min: Lunghezza minima del dato

LNG max: lunghezza massima del dato

## 5.7 Codici errore CreditoNet

L'elemento status, contenuto nell'esito di una richiesta, indica se la verifica ha avuto esito positivo (status=OK) o negativo (status=KO).

In caso di esito negativo l'elemento messaggioEsito riporterà il motivo del rifiuto indicato nella tabella di seguito riportata.

| Codice Messaggio | Tipo Messaggio | Descrizione                                     | Motivo dell'errore   |
|------------------|----------------|---|--|
| 100              | E              | Incongruenza base dati                          | Nella base dati di NoiPA, per ricercare l'ultima mensilità emessa, si è verificato un'incongruenza nella tabella NUMERI_SISTEMA  |
| 101 E            |                | Codice fiscale non presente in NoiPA            | Il codice fiscale del dipendente indicato nella richiesta di informazioni non è presente nella base dati di NoiPA  |
| 102 E            |                | Codice fiscale non attivo in NoiPA              | Il codice fiscale del dipendente indicato nella richiesta di informazioni ha una data di scadenza dei pagamenti in NoiPA inferiore alla mensilità di stipendio da emettere |
| 103              | E              | Codice prestito inesistente in NoiPA            | Il codice della ritenuta indicato nella richiesta di informazioni non è presente nella base dati di NoiPA  |
| 104              | E              | Identificativo mensilità stipendio non valido   | L'identificativo mensilità stipendio indicato nella richiesta di informazioni non corrisponde all'ultima o penultima mensilità di stipendio emessa                         |
| 105 E            |                | Identificativo mensilità stipendio non corretto | L'identificativo mensilità stipendio indicato nella richiesta di informazioni è errato   |
| 500 E            |                | Errore generico                                 |  |

|       |   |   |   |
|-------|---|---|---|
| 501 E |   | Informazioni stipendiali non presenti   |   |
| 502 E |   | Richiesta non consentita: superato il periodo di validità della richiesta di informazioni | La richiesta della dichiarazione per la domanda di finanziamento ha superato il periodo di validità della richiesta di informazioni |
| 503 E |   | Certificato già richiesto. Procedere con una nuova richiesta di informazioni stipendiali  |   |
| 504 E |   | Certificato momentaneamente non erogabile   |   |
| 505 E |   | Indirizzo filiale non completo  | L'indirizzo della filiale non è completo  |
| 700 E |   | Codice ritenuta non definito  | Il codice ritenuta nella richiesta lista pratiche non è stato valorizzato   |
| 701 E |   | Data lista maggiore della data odierna  | La data nella richiesta lista pratiche contiene un valore maggiore della data odierna   |
| 702   | E | Nessun valore trovato   | La richiesta lista pratiche non ha restituito alcun risultato   |
| 800 E |   | Errore Oracle   |   |
| 801   | E | Errore collegamento Tuxedo  |   |
| 900 E |   | Errore Sicurezza  |   |

## 5.8 Modello Certificato

**DICHIARAZIONE PER DOMANDA DI FINANZIAMENTO****UFFICIO RESPONSABILE DEL TRATTAMENTO ECONOMICO**

MIN. DELLA GIUSTIZIA ROMA

Indirizzo VIA DEL CONSERVATORIO, 77 00186 ROMA (RM)

Codice fiscale 80184430587

**DATI ANAGRAFICI DEL RICHIEDENTE**

Signor/a ROSSI MARIO

Nato/a il 01/01/1970 a FRASCATI Prov. RM

Codice Fiscale RSSMRC70A01D773G Iscrizione 999999

Residente in VIA ROMA 1 00045 FRASCATI (RM)

In servizio presso MINISTERO DELLA GIUSTIZIA - EX-MANDATO 007 - ROMA

Ente di appartenenza MINISTERO DELLA GIUSTIZIA

**DATI GIURIDICI**

Data di inizio dei pagamenti in SPT 01/01/1988 Anzianità di servizio desunta dai dati presenti in SPT

(Espressa in anni/mesi) 19/2 Natura del contratto TEMPO INDETERMINATO

Organizzazione oraria del contratto TEMPO PIENO

**DATI ECONOMICI**

LA RETRIBUZIONE RELATIVA AL MESE DI MARZO 2007 E' COSI' COMPOSTA

|  |   |          |
|--|---|----------|
| Retribuzione netta RAP (stipendio,RIA,IIS) | € | 1.470,47 |
| Indennità fisse e continuative nette RAP   | € | 279,06   |
| Totale IRPEF                               | € | 332,50   |

Si comunica che sullo stipendio gravano mensilmente le seguenti ritenute

|  |                     |           |
|--|---------------------|-----------|
| Assegni alimentari/mantenimento ritenute cautelari | €                   |           |
| Debiti di Stato                                    | €                   |           |
| Pignoramenti n.                                    | €                   |           |
| Inpdap cessione erogata al31/12/2003               | Scadenza 31/08/2009 | € -129,11 |
| Altre delegazioni/ritenute per un totale di        | €                   | -625,06   |

Quinto dello stipendio €283,40

La

dichiarazione è composta da 2 pagine

Cognome ROSSI Nome MARIO Codice Fiscale  
MRTCSR43C31D773E

|  |   |          |
|--|---|----------|
| Retribuzione netta RAP (stipendio,RIA,IIS) | € | 1.470,47 |
| Indennità fisse e continuative nette RAP   | € | 279,06   |
| Totale IRPEF                               | € | 332,50   |

RITENUTE

|   |   |         |
|---|---|---------|
| Assegni alimentari/mantenimento ritenute cautelari                                  | € | 0,00    |
| Debiti di Stato   | € | 0,00    |
| Pignoramenti n. 1€50,00<br>Inpdap cessione erogata al31/12/2003 Scadenza 31/08/2009 | € | -129,11 |
| Altre delegazioni/ritenute per un totale di   | € | -625,06 |
| Quinto dello stipendio €283,40  |   |         |

ELENCO DEI CERTIFICATI RILASCIATI

| Operazione | Tipo Certificato | Data rilascio | Data annullamento | Motivazione rilascio       |
|------------|------------------|---------------|-------------------|----------------------------|
| Rilascio   | CREDITONET       | 13/03/2007    |                   | CESSIONE FINECOBANK S.P.A. |
| Rilascio   | SPTWEB           | 14/03/2007    |                   | CESSIONE KTESIOS S.P.A.    |

SEZIONE PER L'UFFICIO RESPONSABILE

La presente dichiarazione è prodotta da [CreditoNet](#) per la domanda di finanziamento da estinguersi in n. 120 rate mensili di Euro 150,00 ciascuna.

Le informazioni fornite, a cura del Servizio Centrale per il Sistema informativo Integrato del Ministero dell'Economia e delle Finanze, sono rilevate alla data 14/03/2007 ora 10.18.14 dalla banca dati del Service Personale Tesoro in base ai dati comunicati dall' Ufficio responsabile del trattamento economico.

Dichiarazione registrata nel Service Personale Tesoro alle ore 10.18.52 del 14/03/2007

La dichiarazione è composta da 2 pagine